



Foto kann vom Original abweichen

La photo peut différer de l'originale



## Kibernetik B30 Luftentfeuchter Kibernetik B30 Déshumidificateur

Art. 016531

Betriebsanleitung - Mode d'emploi

## Inhaltsverzeichnis

1   Technische Daten.....	4
2   Gerätebeschreibung .....	5
3   Bedienung .....	6
4   Vorsichtsmassnahmen .....	8
5   Anleitung Kondensatableitung .....	9
6   Wartungsanleitung.....	10
7   Sicherheitshinweise .....	11
8   Rücksendekarte.....	12

## Sommaire

1   Données techniques.....	12
2   Description.....	15
3   Fonctionnement.....	16
4   Mesures de précaution .....	18
5   Instruction du condensat.....	19
6   Instruction d'entretien .....	20
7   Instruction de sécurité .....	21
8   Carte retour .....	22



## 1 | Technische Daten

Spannung	230 V / 50 Hz
Entfeuchtungsleistung	30 L / 24 h
Max. Leistungsaufnahme	680 W
Raumtemperatur	5~35°C
Wasserbehälter	6.5 L
Masse (H x B x T)	550 x 358 x 338 mm
Nettogewicht	19.5 kg
Raumgrösse	282m <sup>3</sup>

## 2 | Gerätebeschreibung

1. Hauptgeräteteil
2. Bedienungsdisplay
3. Griff
4. Stundenzähler
5. Linke Seitenplatte
6. Rollfüsse
7. Filter
8. Rechte Seitenplatte
9. Wassertank
10. Wasserauslass

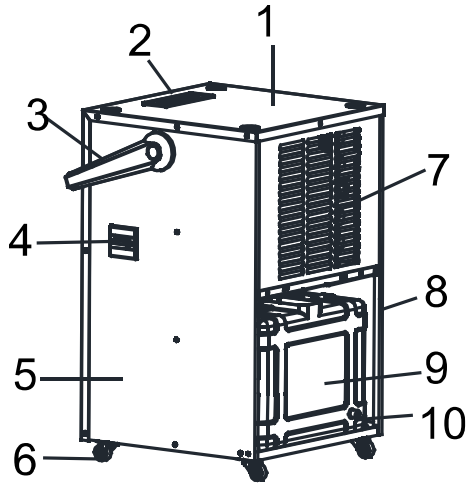

Wenn Sie die Knöpfe auf beiden Seiten des Griffs drücken, lässt sich der Griff verstellen.

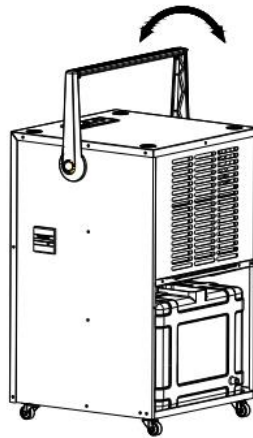

### 3 | Bedienung

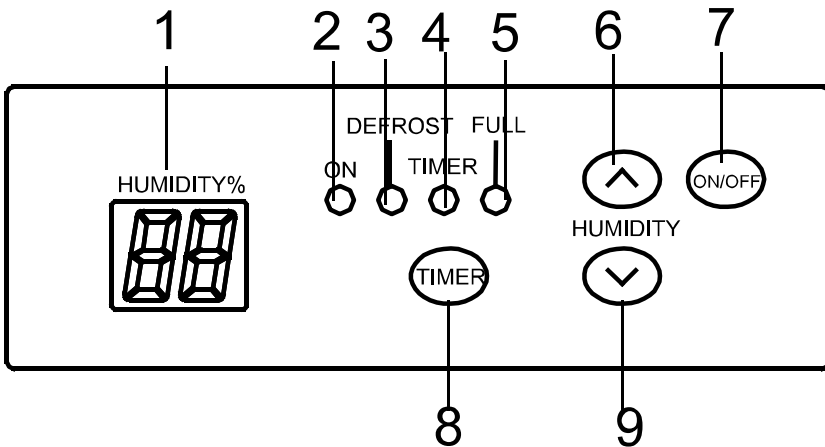

1	Feuchtigkeitsanzeige	6	Feuchtigkeit erhöhen
2	Ein-/Aus-Anzeige	7	Ein-Ausschalter
3	Abtauungs-Anzeige	8	Timer-Schalter
4	Timer-Anzeige	9	Feuchtigkeit senken
5	Wassertank voll Anzeige		

## Bedienung des Gerätes

1. Stecken Sie das Gerät in eine passende Steckdose ein. (Finden Sie bitte alle Angaben betreffend Spannung/Frequenz auf dem Etikett, das auf der Rückseite des Gerätes klebt)
2. Drücken Sie den Knopf ON/OFF um das Gerät einzuschalten. Beim ersten Mal schaltet sich der Kompressor automatisch und kontinuierlich für die Entwässerung des Gerätes ein.
3. Drücken Sie die Knöpfe „Feuchtigkeit erhöhen“ oder „Feuchtigkeit senken“ um die gewünschte Feuchtigkeit einzustellen. Die Einstellungen gehen von kontinuierlich Entwässern (das Display zeigt CO an) und danach 40-80%. Jeder Knopfdruck senkt oder erhöht die Feuchtigkeit um 5%. Die eingestellte Feuchtigkeit wird im Display für 8 Sekunden angezeigt, nach diesen 8 Sekunden, zeigt das Display wieder die Feuchtigkeit der Umgebung an. Sobald die gewünschte Feuchtigkeit erreicht ist, stellt sich der Kompressor automatisch aus.

*\*\* Die Anzeige des LED- Displays reicht von 35% bis zu 95%. Wenn die Feuchtigkeit weniger als 35% beträgt, zeigt das Display LO an. Wenn die Feuchtigkeit mehr als 95% beträgt, zeigt das Display HI an.*

4. Um das Gerät wieder auszuschalten drücken Sie den Ein-/Ausschalter erneut.
5. Diese Einheit hat eine Memory- Funktion, wenn Sie das Gerät aus und wieder einschalten, sind Ihre Einstellungen immer noch gespeichert. Wenn Sie diesen Vorgang jedoch machen, und das Gerät hat keine Stromzufuhr mehr, arbeitet das Gerät in einem Fehlermodus: ständige Entwässerung.
6. Wenn der Kompressor ausgeschaltet wurde und wieder eingeschaltet wird, dauert es ca. 3 Minuten bis der Kompressor wieder beginnt zu arbeiten.

## Abtaugung

Nachdem das Gerät 30 Minuten läuft erfasst der Spulensensor die Spulentemperatur. Wenn die Spulentemperatur  $\leq -1^{\circ}\text{C}$  beträgt, leuchtet die Defrost-Anzeige auf. Während der Abtaugung arbeiten der Kompressor und der Ventilator weiter. Die Abtaufunktion ist nach 5 Minuten beendet wenn die Spulentemperatur bei  $10^{\circ}\text{C}$  liegt.

### Automatischer Neustart

Dieses Gerät verfügt über eine automatische Neustart-Funktion. Das Gerät startet erneut mit denselben Einstellungen wie beim vorherigen Betrieb.

### Stundenzähler

- Stundenzähler um die Betriebszeit des Gerätes zu zählen.
- 7 digitale Zeichen um speziell bei Vermietungen die Betriebszeit zu messen.
- Die Zeichen werden stetig fortgesetzt, es wird nicht auf 0 zurückgesetzt.

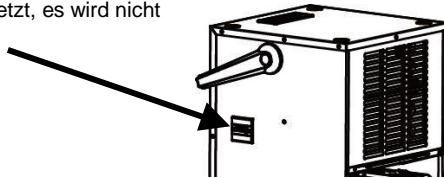

## 4 | Vorsichtsmassnahmen

1. Der Luftentfeuchter arbeitet nicht, wenn der eingestellte Feuchtigkeitsgrad höher ist als der der Umgebung.
2. Leeren Sie den Wasserbehälter, wenn er voll ist und die Anzeige TANK FULL leuchtet. Setzen Sie anschließend den leeren Wasserbehälter wieder ein, damit das Gerät wieder arbeiten kann.
3. Um Schäden am Kompressor zu vermeiden, sollten Sie - wenn sich das Gerät abgeschaltet hat - 3 Minuten warten, bevor Sie es erneut einschalten.
4. Der Feuchtigkeitsgrad und die entsprechende Position des Feuchtigkeitsreglers:
5. Die Betriebstemperatur des Gerätes liegt zwischen 5 und 35°C.
6. Wenn sich das Gerät nicht einschaltet (die Betriebsanzeige leuchtet nicht auf) oder der Betrieb aus unbekanntem Gründen unterbrochen ist, kontrollieren Sie bitte den Netzstecker und die Stromversorgung. Wenn der Netzstecker und die Stromversorgung in Ordnung sind, warten Sie 10 Minuten und schalten Sie das Gerät wieder ein (da die Rückstellung



ungefähr 10 Minuten dauert). Wenn sich das Gerät nach 10 Minuten nicht einschaltet, wenden Sie sich bitte zur Reparatur an Ihren lokalen Kundendienst.

## 5 | Anleitung Kondensatableitung

Das aus der Luft extrahierte Wasser kann im Wasserbehälter gesammelt werden oder über einen PVC-Schlauch (nicht im Lieferumfang enthalten) kontinuierlich abgeleitet werden:

### Verwendung des Wasserbehälters

Wenn die Anzeige TANK FULL aufleuchtet, ist der Behälter voll und der Kompressor und der Lüfter schalten sich ab; bitte entleeren Sie den Wasserbehälter:

1. Ziehen Sie den Wasserbehälter wie in heraus.
2. Entleeren Sie den Tank.
3. Setzen Sie den Wasserbehälter vorsichtig in der Ausgangsposition wieder in das Gerät ein.

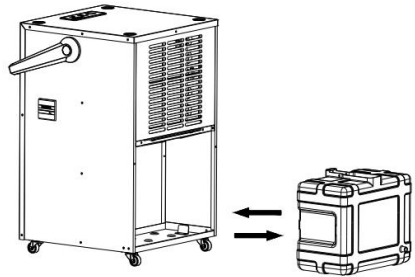

### Kontinuierliche Kondensatableitung

1. Wenn Sie diese Funktion nutzen möchten, nehmen Sie bitte den Wasserbehälter heraus und stecken Sie den Wasserablaufschlauch in die „Wasserauslauföffnung“.
2. Stellen Sie den Tank etwas unterhalb des Gerätes ab, damit das Wasser abfließen kann.

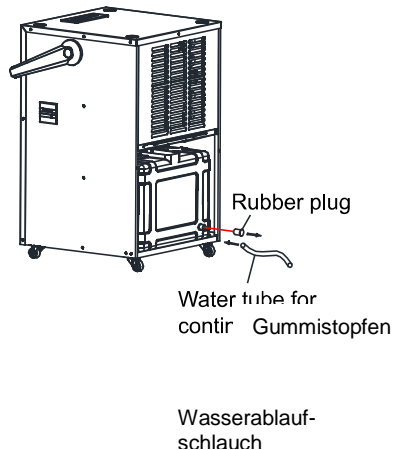

### Ausbau des Filters

1. Um den Filter auszubauen, ziehen Sie diesen mit Hilfe des Filtergriffs aus dem Einschub auf der Rückseite des Gerätes heraus.

2. Bauen Sie den Filter alle 2 Wochen aus und reinigen Sie ihn mit warmem Wasser (unter 40°C). Lassen Sie ihn an der Luft trocknen und setzen Sie ihn anschließend wieder ein.

## 6 | Wartungsanleitung

1. Um Vibrationen und Lärm zu vermeiden, darf das Gerät während des Betriebes nicht auf weichen und unebenen Untergründen stehen.
2. Führen Sie keine spitzen und harten Gegenstände in das Gerät ein, um Gefahren oder Geräteausfälle zu vermeiden.
3. Wenn das Gerät ausgeschaltet ist oder längere Zeit nicht benutzt wird, ziehen Sie bitte den Netzstecker.

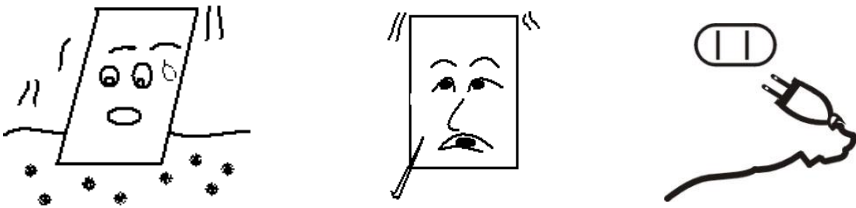

4. Um eine bessere Entfeuchtungswirkung zu erreichen, sollte der Bereich vor und hinter dem Gerät leer und frei von Hindernissen sein, die die Luftzirkulation für das Gerät behindern.
5. Reinigen Sie die Filtermatte alle zwei Wochen (verwenden Sie auf keinen Fall Alkohol, Benzin oder heißes Wasser mit einer Temperatur von 40 Grad C).

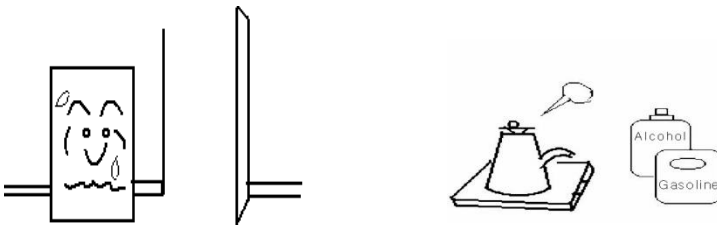

## 7 | Sicherheitshinweise

1. Bitte lesen Sie die Bedienungsanleitung vor dem Gebrauch Ihres Luftentfeuchters sorgfältig durch und bewahren Sie diese an einem sicheren Ort auf.
2. Tauchen Sie das Gerät nie in Wasser oder eine andere Flüssigkeit.
3. Schalten Sie das Gerät auf keinen Fall bei Betriebsstörungen ein, oder wenn ein Kabel oder ein Stecker beschädigt wurde oder das Gerät heruntergefallen ist oder anderweitig beschädigt wurde.
4. Reparaturen an elektrischen Geräten dürfen nur von qualifizierten Personen durchgeführt werden; unsachgemäße Reparaturen können eine erhebliche Gefahrenquelle für die Benutzer darstellen.
5. Kinder sind sich der Gefahren von Elektrogeräten nicht bewusst. Lassen Sie Kinder daher Elektrogeräte nur unter angemessener Aufsicht bedienen.
6. Ziehen Sie den Netzstecker, wenn Sie das Gerät nicht benutzen, bevor Sie es transportieren und bevor Sie es reinigen.
7. Nehmen Sie das Gerät nur bei der auf dem Typenschild angegebenen Netzspannung in Betrieb.
8. Benutzen Sie das Gerät nur im Haushalt und ausschließlich für den Verwendungszweck, zu dem es entwickelt wurde.
9. Legen Sie keine schweren Gegenstände auf das Gerät.
10. Um Verschüttungen zu vermeiden, entleeren Sie den Wasserbehälter bevor Sie das Gerät transportieren.
11. Kippen Sie das Gerät nicht, da auslaufendes Wasser Schäden am Gerät verursachen könnte.
12. Dieses Gerät sollte nicht von Personen (einschließlich Kindern) mit eingeschränkten körperlichen, sensorischen oder geistigen Fähigkeiten oder mangelnden Kenntnissen oder Erfahrungen benutzt werden, außer wenn sie in Bezug auf die Benutzung des Gerätes von einer für ihre Sicherheit verantwortlichen Person beaufsichtigt werden oder eingewiesen wurden. Kinder sollten beaufsichtigt werden, um zu gewährleisten, dass sie nicht mit dem Gerät spielen.
13. Wenn das Anschlusskabel beschädigt wurde, muss dieses durch den Hersteller, dessen Kundendienst oder eine ähnlich qualifizierte Person ausgetauscht werden, um Gefahren zu vermeiden.
14. Das Gerät sollte mit einem Abstand von mindestens 50 cm zur Wand oder zu sonstigen Hindernissen aufgestellt werden.
15. Ziehen Sie vor dem Reinigen den Netzstecker.

## 8 | Rücksendekarte

Kontakt bei Fragen und Problemen aller Art:  +41 81 750 52 00

 [service-handel@kibernetik.com](mailto:service-handel@kibernetik.com)

**Bitte bei Rücksendung komplett ausfüllen und dem Gerät beilegen!**

**Wichtig: Kopie der Kaufquittung/Garantieschein beilegen, andernfalls haben Sie keinen Garantieanspruch.**



-----  
Rücksendeinformationen:

Name & Vorname: \_\_\_\_\_ Lieferadresse: \_\_\_\_\_

Firma: \_\_\_\_\_ PLZ & Ort: \_\_\_\_\_

Telefon: \_\_\_\_\_ E-Mail: \_\_\_\_\_

Gerätetyp: \_\_\_\_\_

Händler: \_\_\_\_\_ Datum des Kaufs: \_\_\_\_\_

Beschreibung des Defekts:

\_\_\_\_\_  
\_\_\_\_\_  
\_\_\_\_\_  
\_\_\_\_\_

**KIBERNETIK.**

Langäulstrasse 62 | CH-9470 Buchs (SG)

[www.kibernetik.com](http://www.kibernetik.com)



## 1 | Données techniques

Tension	220-240 V / 50 Hz
Capacité de déshumidification	30 L / 24 h
Puissance de consommation max.	650 W / 2.8 A
Température ambiante	5~35°C
Dimension (H x L x P)	550 x 358 x 338 mm
Poids net	19.5 kg
Débit volumique	160 m <sup>3</sup> /h
Réfrigérant	R-410A
Réservoir d'eau	6.5 L

## 2 | Description

11. Composant d'appareil principal
12. Écran de service
13. Poignée
14. Compteur horaire
15. Plaque latérale gauche
16. Pieds à roulette
17. Filtre
18. Plaque latérale droite
19. Réservoir d'eau
20. Sortie d'eau

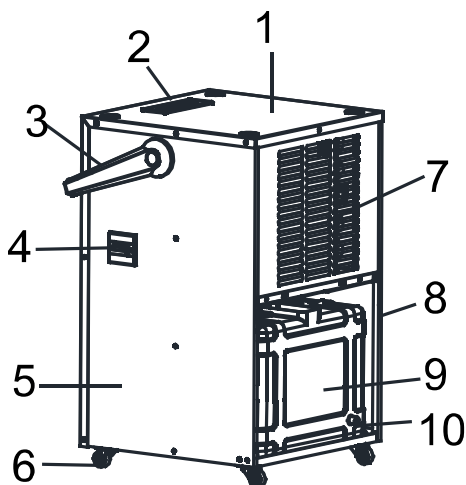

Si vous appuyez sur les boutons au deux côtés poignée vous pouvez la déplacer.

à la

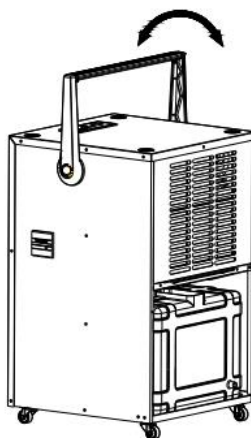

### 3 | Fonctionnement

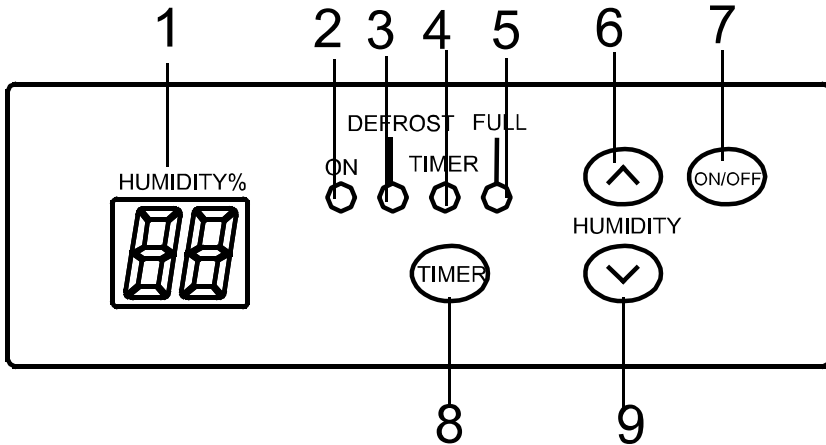

1	Indicateur d'humidité	6	Augmenter humidité
2	Indicateur allumer/éteindre	7	On/Off
3	Indicateur dégivrage	8	Timer
4	Timer	9	Baisser humidité
5	Indicateur „réservoir d'eau plein“		



## Utilisation de l'appareil

1. Branchez l'appareil dans une prise appropriée. (Veuillez trouver les informations concernant voltage/fréquence sur l'étiquette à l'arrière-page)
2. Appuyez le bouton ON/OFF pour allumer l'appareil. La première fois, le compresseur se démarre automatiquement dans le mode drainage.
3. Appuyez les boutons „Augmenter l'humidité“ ou „Baisser l'humidité“ pour régler l'humidité désirée. La zone de réglage est de drainage continuée (l'affichage montre CO) et après de 40-80% humidité. Par appuyer les boutons, l'humidité s'augmente ou se baisse de 5%.  
L'humidité réglée est affichée pendant 8 secondes, après ces 8 secondes, l'appareil montre l'humidité ambiante. Dès que l'humidité arrive à l'humidité réglée, le compresseur s'eteint.  
*\*\* L'affichage de l'appareil va de 35 % à 95%. Si l'humidité est moins que 35%, l'affichage montre LO. Si l'humidité est plus que 95%. L'affichage montre HI.*
4. Pour éteindre l'appareil, appuyez encore une fois le bouton On/Off.
5. L'unité a une fonction mémoire, si vous éteignez et rallumez votre appareil, les réglages sont encore enregistrés. Si vous faites ce processus et l'alimentation électrique est coupé, l'appareil marche dans le mode d'erreur : drainage continué.
6. Si le compresseur a été éteinte et de nouveau démarré, ça dure environ 3 minute jusqu'à le compresseur commence à travailler.

## Dégivrage

Cet appareil est équipé avec la fonction de dégivrage à gaz chaud. Après 30 minutes de fonctionnement, la bobine de détection détecte la température de la bobine. Si la température de la bobine est  $<1^{\circ}\text{C}$ , l'appareil passe automatiquement en mode dégivrage par gaz chaud et l'indication dégivrage s'allume. Au cours de ce processus, le ventilateur et le compresseur continuent de fonctionner. Le dégivrage prend environ 5 minutes.

### Redémarrage automatique

Cet appareil dispose d'une fonction d'un redémarrage automatique. L'appareil démarre de nouveau avec les mêmes ajustages comme au service avant.

### Compteur horaire

- Compteur horaire pour compter le temps de service.
- 7 signes digitaux pour mesurer le temps de service spécialement en cas de location.
- Les signes se poursuivent, il n'est pas remis à zéro.

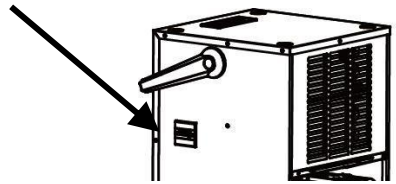

## 4 | Mesures de précaution

1. Le déshumidificateur ne fonctionne pas quand le degré d'humidité choisi est supérieur à l'humidité ambiante.
2. Videz le réservoir d'eau quand il est plein et que la signalisation TANK FULL est allumée. Remettez ensuite en place le réservoir vide pour que l'appareil puisse continuer de fonctionner.
3. Pour éviter d'endommager le compresseur, vous devez attendre 3 minutes – quand l'appareil est arrêté – avant de le remettre en marche.
4. Le degré d'humidité et la position correspondante de l'hygrostat :
5. La température de service de l'appareil est comprise entre 5 et 35°C.
6. Quand l'appareil ne se met pas en marche (l'indicateur de fonction n'est pas allumé) ou que le fonctionnement est interrompu pour des raisons inconnues, contrôlez la fiche de contact et l'alimentation en courant électrique. Si la fiche de contact et l'alimentation en courant électrique fonctionnent normalement, attendez 10 minutes, puis remettez l'appareil en marche (car la remise en marche dure environ 10 minutes). Si l'appareil ne se remet pas en marche au bout de 10 minutes, contactez le service après-vente de votre région pour le faire réparer.

## 5 | Instruction du condensat

L'eau extraite de l'air de façon continue drainée sera recueillie dans le réservoir d'eau ou par l'intermédiaire d'un tube en PVC (non inclus):

### Utilisation du réservoir d'eau

Si l'affichage TANK FULL s'allume, le réservoir est plein et le compresseur et ventilateur s'éteint; Veuillez vider le réservoir d'eau:

1. Sortez le réservoir d'eau.
2. Videz le réservoir.
3. Placez le récipient de l'eau avec précaution dans la position initiale de l'unité.

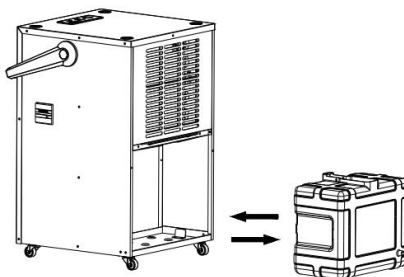

### Élimination continue du condensat

1. Si vous voulez utiliser cette fonction, veuillez s'il vous plaît prendre le réservoir d'eau et insérez le tuyau de vidange dans "l'ouverture de sortie d'eau"
2. Posez le réservoir un peu en dessous de l'appareil afin que l'eau puisse s'écouler du réservoir.

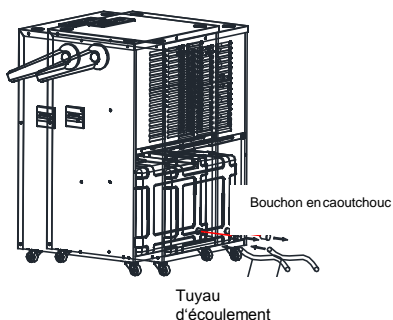

## 6 | Instruction d'entretien

1. Pour éviter les vibrations et le bruit, l'appareil ne doit pas être placé sur des sols mous et inégaux pendant son fonctionnement.
2. N'introduisez pas d'objets pointus et durs dans l'appareil afin d'éviter des dangers et des pannes de l'appareil.
3. Quand l'appareil n'est pas en marche ou n'est pas utilisé pendant un certain temps, débranchez la fiche.

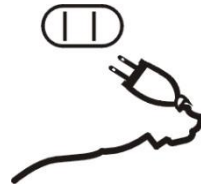
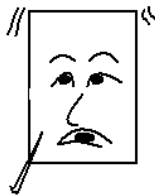
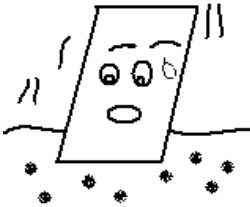

4. Pour obtenir un meilleur effet de déshumidification, l'espace devant et derrière l'appareil doit être toujours vide et libre de tout obstacle risquant de gêner la circulation de l'air.
5. Nettoyez la grille filtrante toutes les deux semaines (n'utilisez jamais
6. d'alcool et d'essence, ni d'eau chaude à une température supérieure à 40 ° C).

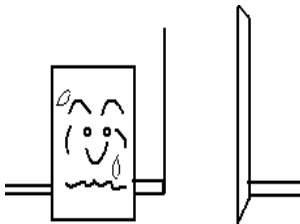

## 7 | Instruction de sécurité

1. S'il vous plaît lisez le manuel avant utilisation du déshumidificateur avec soin et conservez-le dans un endroit sûr.
2. Ne plongez jamais l'appareil dans de l'eau ou un autre liquide.
3. N'utilisez jamais l'appareil défectueux.
4. Les réparations des appareils électriques doivent être effectuées par des personnes qualifiées; Des réparations incorrectes peuvent créer un danger important pour l'utilisateur.
5. Les enfants ne sont pas conscients des dangers de l'équipement électrique.
6. Débranchez le cordon d'alimentation lorsque vous n'utilisez pas l'appareil avant de le transporter et avant de le nettoyer.
7. Prenez l'unité au sein de celle spécifiée sur la coupure de la plaque signalétique.
8. Utilisez l'appareil uniquement dans le ménage et exclusivement aux fins pour lesquelles il a été conçu.
9. Ne placez pas d'objets lourds sur l'appareil.
10. Pour éviter les déversements, vider le réservoir d'eau avant de déplacer l'unité.
11. Ne pas incliner l'appareil, une fuite d'eau pourrait causer des dommages à l'unité.
12. Ce dispositif ne devrait pas être utilisé par des personnes (y compris les enfants) ayant une déficience physique réduite, sensorielles ou mentales, ou le manque de connaissances ou de l'expérience, sauf si elles sont supervisées par rapport à l'utilisation de l'appareil par une personne responsable de leur sécurité ou de l'instruction. Les enfants doivent être surveillés pour s'assurer qu'ils ne jouent pas avec l'appareil.
13. Si le câble de raccordement est endommagé, il doit être remplacé par le fabricant, son agent de service ou une personne qualifiée afin d'éviter les risques.
14. L'appareil doit être installé à une distance minimale de 50 cm du mur ou d'autres obstacles.
15. Débranchez la fiche d'alimentation avant de nettoyer l'appareil.

## 8 | Carte retour

Contact en cas de questions ou de problèmes de toute nature:  +41 81 750 52 00

 [service-handel@kibernetik.com](mailto:service-handel@kibernetik.com)

**Pour tout retour, remplir complètement et joindre à l'appareil!**

**Important: joindre la copie de la facture/du bon de garantie pour avoir droit à la garantie.**



-----  
Informations relatives au retour:

Nom & prénom: \_\_\_\_\_ Adresse de livraison: \_\_\_\_\_

Société: \_\_\_\_\_ NPA & lieu: \_\_\_\_\_

Téléphone: \_\_\_\_\_ E-mail: \_\_\_\_\_

Type de l'appareil: \_\_\_\_\_

Vendeur: \_\_\_\_\_ Date de l'achat: \_\_\_\_\_

Description du défaut:

\_\_\_\_\_  
\_\_\_\_\_  
\_\_\_\_\_  
\_\_\_\_\_

# KIBERNETIK.

Langäulistrasse 62 | CH-9470 Buchs (SG)  
[www.kibernetik.com](http://www.kibernetik.com)